

SAVE THESE INSTRUCTIONS

- Never operate the unit if it has a damaged plug, if it is not working properly, if it has been dropped or damaged, or if it has been immersed in water. Refer to an Authorized Service Center for repair.
- DO NOT excessively bend or pull the cord. Unplugging the cord by grasping the plug – NOT THE CORD. Keep the cord away from heated surfaces.
- Close supervision is necessary when this product is used by, on, or near children or disabled persons.
- Use this product only for its intended use as described in this manual. Only use attachments recommended by the manufacturer.
- Never use while drowsy.

- DO NOT submerge the unit in water or any other liquid.
- DO NOT place or store the unit where it can fall or be pulled into a tub, sink, or toilet.
- DO NOT reach for a unit that has fallen into water; unplug immediately. Do not reach into the water under any circumstances. Have the unit checked by an Authorized Service Center after it has been in water.
- The unit is designed for use in a 120 volt AC, 60 Hz outlet. Never force the plug into the outlet.
- DO NOT unplug this product immediately after using. DO NOT use the unit while bathing.

READ ALL INSTRUCTIONS BEFORE USING

IMPORTANT SAFEGUARDS

DANGER
To reduce the risk of electrocution:

WARNING
To reduce the risk of burns, electrocution, fire, or injury:

- If you have had oral or periodontal surgery in the previous twelve months, contact your dentist prior to use.
- When you start any new oral hygiene program, your gums may initially bleed slightly. Contact your dentist if excessive bleeding occurs or if bleeding continues after two weeks of use.
- Be sure that only the water jet nozzle touches your teeth and gums. Damage to teeth and gums may occur if any other part of the unit touches them.
- This product is designed for oral cleaning only. DO NOT use the unit for any other purpose.
- As with any other new oral hygiene program, individuals with heart problems should check with their physician prior to using the Interplak® Dental Water Jet, and should always exercise particular care with any oral hygiene device.
- The Interplak® Dental Water Jet is a personal care unit and is intended for household use only.

MEDICAL WARNING For your safety:

- This appliance has a polarized plug (one blade is wider than the other). As a safety feature, this plug will fit into a polarized outlet only one way. If the plug does not fit fully into the outlet, reverse the plug. If it still does not fit, contact a qualified electrician. Do not attempt to defeat this safety feature.

OPERATING INSTRUCTIONS

Cleaning and Care

If, in the course of use, the valve (10) on the water tank begins to leak, this can be taken care of by cleaning the valve seat. To do this, push out the valve body using the nozzle tip, clean the valve seat and replace the valve.

- 1 Unit
- 2 Color-coded attachments:
A - Standard Tips
B - Subgingival Tips
C - Tongue Cleaner
- 3 Reservoir
- 4 Handle
- 5 Water stop button
- 6 Tip support
- 7 Rotary flow control
- 8 Drawer for tip storage
- 9 Power switch
- 10 Valve seat (inside tank)

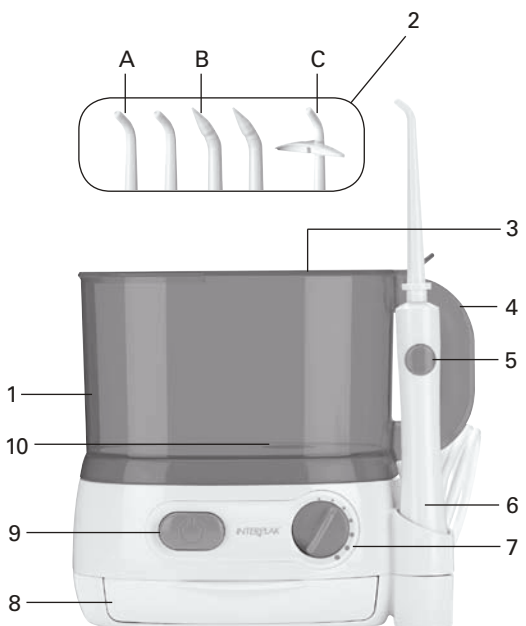

©2008 Conair Corporation, 150 Millford Road, East Windsor, NJ 08520
For more information regarding this and other Interplak® products, visit www.interplak.com

Conair Corporation
Service Department
7475 N. Glen Harbor Blvd.
Glendale, AZ 85307

Service Center:
This warranty gives you specific legal rights, and you may also have other rights, which vary from state to state. Above limitation may not apply to you. The exclusion or limitation of special, incidental, or consequential damages, so the WARRANTY, EXPRESS OR IMPLIED, WHATSOEVER, Some states do not allow the exclusion or limitation of special, incidental, or consequential damages, so the IN NO EVENT SHALL CONAIR BE LIABLE FOR ANY SPECIAL, INCIDENTAL, OR CONSEQUENTIAL DAMAGES FOR BREACH OF THIS OR ANY OTHER WARRANTY, EXPRESS OR IMPLIED, WHATSOEVER, Some states do not allow the exclusion or limitation of special, incidental, or consequential damages, so the

California residents need only provide proof of purchase and should call 1-800-334-4031 for shipping instructions. In the absence of a purchase receipt, the warranty period shall be 24 months from the date of manufacture. ANY IMPLIED WARRANTIES, OBLIGATIONS, OR LIABILITIES, INCLUDING BUT NOT LIMITED TO THE IMPLIED WARRANTY OF MERCHANTABILITY AND FITNESS FOR A PARTICULAR PURPOSE, SHALL BE LIMITED IN DURATION TO THE 12 MONTH DURATION OF THIS WRITTEN, LIMITED WARRANTY. Some states do not allow limitations on how long an implied warranty lasts, so the above limitation may not apply to you.

Conair will repair or replace (at our option) your unit free of charge for 24 months from the date of purchase if the appliance is defective in workmanship or materials. To obtain service under this warranty, return the defective product to the service center listed below that is nearest you, together with your purchase receipt and \$3.00 for postage and handling.

Limited 2-Year Warranty

Instructions For Use:

Remove the water reservoir (3). When removing reservoir, use one hand to securely hold base of the unit in place and, with other hand, lift tank straight up. Fill with lukewarm water. Reinstall the reservoir firmly onto the unit (1). Prior to initial use, the unit should be rinsed by letting a full reservoir of water pass through it. If the unit is to be used with a mouthwash solution, it should be rinsed with clean water after each use to remove any traces of mouthwash. If the unit has not been used for a long period of time, for reasons of hygiene it is advisable to follow the directions for initial use, letting a full reservoir of water pass through. To remove trapped air upon initial operation, turn the rotary flow control (7) all the way to the right and then to the left, three times.

Prior to filling the water reservoir, make sure water tip is firmly placed on the tip support and in the stand. The Water Jet is supplied with 5 color-coded attachments (2). Tips are located in convenient storage drawer (8).

Standard Tip (2pcs): removes trapped particles from between teeth.

Subgingival Tip (2pcs): uses a soft rubber tip to massage the gums and safely deliver solution into the gingival pockets below the gumline.

Tongue Cleaner (1pc): place the tongue cleaner at farthest end of tongue and move forward.

Remove the tip support (5) and install a tip onto the tip support. After unit has been switched on (9), the rotary flow control (7) can be used to regulate the water pressure. You should begin with the lowest setting so that your gums can become accustomed to the water jet.

Hold down the water-stop button (5) and, after switching on the unit, place the tip in your mouth and lean over the sink. When you release the water-stop button, the cleaning and massaging process will start. The direction of the water jet in your mouth can be controlled by turning the knurled ring on the slip-on nozzle. Keep your mouth slightly open and hold your elbow at mouth level, so that the water can run back into the sink. Direct the water jet toward your teeth, especially between your teeth, in order to rinse away stubborn remaining food.

This also massages your gums. Do not point the water jet directly toward your gums; point between your teeth to prevent damage to delicate gum areas.

IB-8593
081N022

Visit us at our website: www.interplak.com
Questions or Comments? 1-800-334-4031



Instruction Manual • Model WJ10
For your safety and continued enjoyment of this product, always read the instruction book carefully before using.

DENTAL WATER JET

INTERPLAK
by CONAIR®

Welcome to a New Level of At-Home Dental Care

The only water jet with built-in Microban® protection.

The Interplak® Water Jet enhances oral hygiene and significantly contributes to healthy gums when used as part of a responsible oral health management program. It is particularly effective at cleaning around orthodontic appliances, fixed and removable bridge work, implants and splints, and it provides valuable gum massage with every use.

Remember: Oral irrigation is a supplement to, not a substitute for, your oral hygiene routine. Ask your dental health care provider to advise you on how the Water Jet can most effectively meet your specific oral needs.

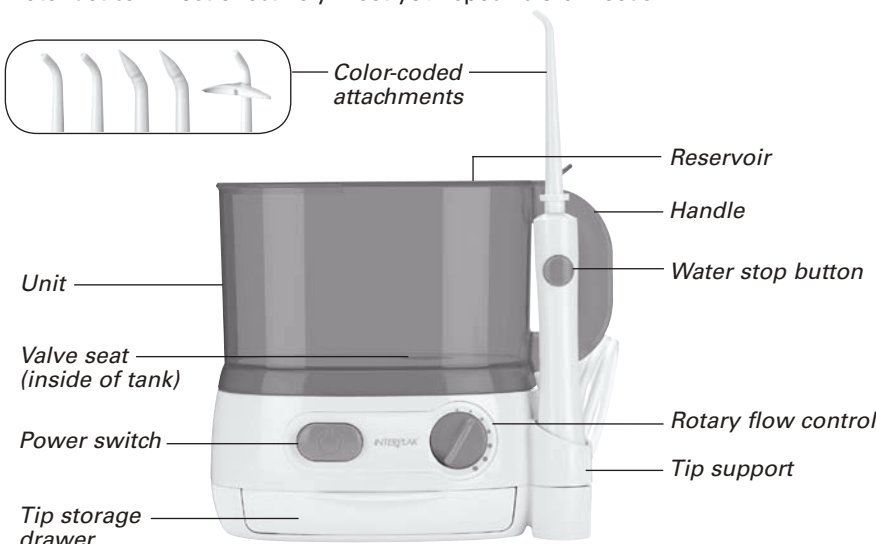

Manual de Instrucciones • Modelo WJ10

Para su seguridad y para disfrutar plenamente de su aparato, siempre lea las instrucciones adjuntas cuidadosamente antes de usarlo.



¿Preguntas o comentarios?

Visítenos en www.interplak.com

La Diferencia Interplak

El Irrigador Bucal Interplak® ha sido diseñado para ayudarlo a mantener un alto nivel de higiene bucal, fácil y rápidamente, en la comodidad de su hogar. Elimina suave y eficazmente los residuos de comida atrapados en los lugares difíciles de alcanzar, incluso alrededor de los aparatos ortodóncicos, de los implantes, de las coronas y de los puentes.

La Diferencia Microban®

El cuarto de baño es el lugar donde más abundan las bacterias y el moho que causan malos olores y manchas. La protección antimicrobiana Microban® está integrada en el Irrigador Bucal Interplak® durante el proceso de fabricación, para una protección permanente contra las bacterias y el moho. El Irrigador Bucal Interplak® con protección antibacteriana Microban® le permitirá cuidar sus dientes y sus encías en un ambiente limpio y saludable.

Higiene bucal profesional en la comodidad de su hogar

El único irrigador bucal con protección antimicrobiana Microban®

El Irrigador Bucal Interplak® le ayudará a mejorar la salud de sus encías y conseguir una sonrisa más sana. Es muy efectivo para limpiar alrededor de los aparatos ortodóncicos (frenos), puentes fijos y amovibles, férulas e implantes. Además, masajea las encías cada vez que lo use.

Recuerda: La irrigación bucal debe complementar, no reemplazar su rutina de higiene dental. Pida a su dentista como el Irrigador Bucal puede satisfacer sus necesidades de higiene bucal.

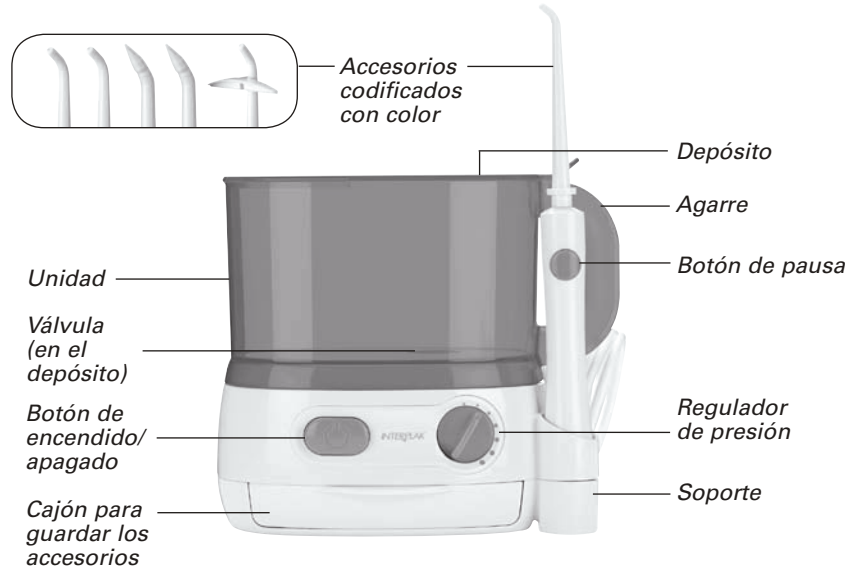

MEDIDAS DE SEGURIDAD IMPORTANTES

LEA TODAS LAS INSTRUCCIONES ANTES DE USARLO

- NO use el aparato en el baño o la ducha.
- **SIEMPRE desconecte el aparato después de usarlo.**
- NO coloque ni guarde el aparato donde pueda caer o ser empujado a una bañera, un lavabo o un inodoro.
- NO trate de alcanzar el aparato si cae al agua. Desconéctelo inmediatamente. Si el aparato hubiese caído al agua, regréselo a un centro de servicio autorizado para que lo examinen.
- NO sumerja la unidad en agua u otro líquido.
- Este aparato tiene una clavija polarizada, la cual debe conectarse a un tomacorriente de 120V C.A. (60Hz) solamente. No intente forzar la clavija en otro tomacorriente.

PELIGRO

Para reducir el riesgo de electrocución:

- Nunca utilice el aparato si el cable o la clavija están dañados, si no funciona correctamente, si ha caído, si está dañado o si la unidad de carga ha caído al agua. Llévelo a un centro de servicio autorizado para que lo examinen y lo reparen.
- NO doble mucho o jale fuertemente el cable. Para desconectar el aparato, coja el cable por la clavija. NO JALE EL CABLE.
- Mantenga el cable alejado de las superficies calientes.
- Se debe supervisar cuidadosamente el uso de este aparato cuando esté usado por, sobre o cerca de niños o personas con alguna discapacidad.
- Use este aparato únicamente con el propósito para el cual fue diseñado y tal como se describe en este manual. Sólo use accesorios recomendados por el fabricante.
- Nunca utilice el aparato mientras usted está adormilado.

ADVERTENCIA

Para reducir el riesgo de quemaduras, electrocución, incendio o heridas:

GUARDE ESTAS INSTRUCCIONES

Instrucciones de Uso

Antes del primer uso, o si no ha usado el aparato durante mucho tiempo, enjuague la unidad, dejando que un depósito completo de agua pase por ella.

1. Saque el mango (4) del soporte (6). Instale el cabezal (2) deseado sobre el mango. Su Irrigador Bucal incluye 5 cabezales codificados con color, guardados en el cajón (8):

2 cabezales de inyección para eliminar los residuos de comida atrapados entre los dientes.

2 limpiadores subgingivales con punta de caucho suave para masajear las encías y hacer llegar agua o solución antibacteriana a sitios profundos debajo de la línea de las encías.

1 limpiador lingual para raspar la superficie de la lengua, desde el fondo hasta la punta.

Asegúrese que el cabezal esté firme en posición antes de llenar el depósito.

2. Llene el depósito. Mantenga la unidad (1) firmemente con una mano y levante el depósito (3) con la otra. Llene el depósito con agua tibia o enjuague bucal y regréselo sobre la base. Importante: Si usa enjuague bucal o solución antibacteriana, deberá enjuagar la unidad después de cada uso.

3. Mantenga oprimido el botón de pausa (5).

4. Ponga el botón de encendido/apagado (9) en la posición ON para encender la unidad y ponga el regulador de presión (7) en la posición más baja para empezar. No afloje el botón de pausa todavía.

5. Coloque la punta del cabezal en su boca e inclínese encima del lavabo.

6. Afloje el botón de pausa. Dirija la corriente del irrigador hacia sus dientes y el espacio entre ellos. No dirija la corriente directamente hacia las encías. Cierre levemente los labios para evitar salpicarse, pero permita que el agua fluya con libertad de la boca al lavabo. Para cambiar la orientación del flujo de agua, gire el anillo ubicado en el cabezal. Regule la presión del agua al gusto para limpiar sus dientes y masajear sus encías.

INSTRUCCIONES DE OPERACIÓN

Este aparato tiene una clavija polarizada (una pata es más ancha que otra). Como medida de seguridad, se podrá enchufar de una sola manera en el tomacorriente. Si no entrara por completo, inviértelo. Si aún no entrara completamente, comuníquese con un electricista calificado. No intente vencer esta función de seguridad.

ADVERTENCIA MÉDICA Para su seguridad:

- Pida consejo a su dentista antes de usar este aparato si usted ha tenido cirugía oral o periodontal en los 12 últimos meses.
- Puede que sus encías sangren ligeramente al comenzar su nuevo programa de higiene dental. Consulte a su dentista si se produce un sangrado excesivo o si el sangrado persiste después de 2 semanas de uso.
- Asegúrese que sólo las puntas de los accesorios toquen sus dientes y sus encías. El contacto con las partes de plástico del aparato podría lastimar sus dientes y encías.
- Este aparato ha sido diseñado para irrigación bucal. NO lo use para ningún otro fin.
- Si usted padece de problemas cardíacos, pida consejo a su doctor antes de usarlo y úselo con mucho cuidado.
- El Irrigador Dental Interplak® es para uso doméstico solamente.

ADVERTENCIA

Se advierte que los cambios o modificaciones no aprobados expresamente por el fabricante podrían rescindir el permiso del usuario para operar el equipo y anularán la garantía limitada. Cualquier servicio debe ser realizado por un centro de servicio autorizado.

Limpieza y Mantenimiento

Si, durante el uso, la válvula (10) tuviera una fuga, sería necesario limpiar el asiento de la válvula. Saque la válvula, limpie el asiento de la válvula y vuelva a instalarla.

- 1 Unidad
- 2 Accesorios codificados con color:
A- Cabezal de inyección
B- Limpiadores subgingivales
C- Limpiador lingual
- 3 Depósito
- 4 Agarre
- 5 Botón de pausa
- 6 Soporte
- 7 Regulador de presión
- 8 Cajón para guardar los accesorios
- 9 Botón de encendido/apagado
- 10 Válvula (en el depósito)

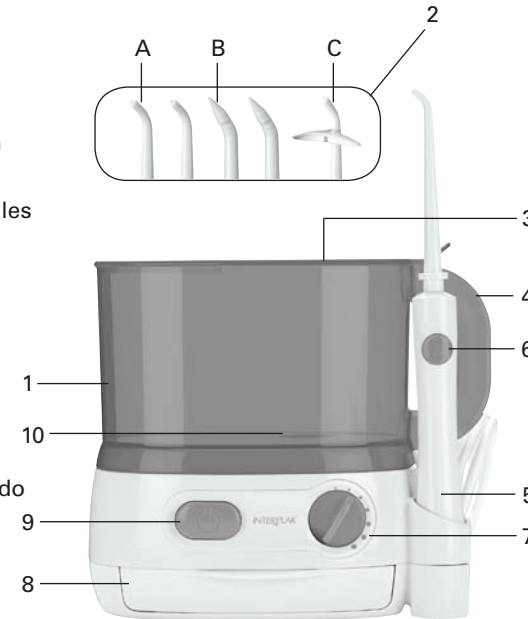

Garantía Limitada de 2 Años

Conair reparará o reemplazará (a su opción) su aparato sin cargo por un período de 24 meses a partir de la fecha de compra si presentara defectos de materiales o fabricación. Para obtener servicio técnico bajo esta garantía, regrese su aparato al Centro de Servicio indicado a continuación, junto con su recibo de compra y un cheque o giro postal de \$3.00US por gastos de manejo y envío. Los residentes de California sólo necesitan dar una prueba de compra y deben llamar al 1-800-334-4031 para recibir instrucciones de envío. En ausencia del recibo de compra, el período de garantía será de 24 meses a partir de la fecha de fabricación.

CUALQUIERA GARANTÍA, OBLIGACIÓN O RESPONSABILIDAD IMPLÍCITAS, INCLUYENDO PERO NO LIMITADAS A LA GARANTÍA IMPLÍCITA DE COMERCIABILIDAD Y APTITUD PARA UN PROPÓSITO ESPECÍFICO, ESTARÁN LIMITADAS POR LOS 24 MESES DE LA PRESENTE GARANTÍA ESCRITA. Algunos Estados no permiten limitaciones sobre la duración de una garantía implícita, de modo que las limitaciones mencionadas pueden no regir para usted.

CONAIR NO SERÁ RESPONSABLE EN NINGÚN CASO POR ALGÚN DAÑO ESPECIAL, INCIDENTAL O CONSECUENTE DEBIDO AL INCUMPLIMIENTO DE ESTA O CUALQUIER OTRA GARANTÍA, EXPRESA O IMPLÍCITA. Algunos Estados no permiten la exclusión o limitación de daños especiales, incidentales o consecuentes, de modo que las limitaciones mencionadas pueden no regir para usted.

Esta garantía le otorga derechos legales específicos y usted puede tener otros derechos que varían de un Estado a otro.

Centro de Servicio

Conair Corporation
Service Department
7475 N. Glen Harbor Blvd.
Glendale, AZ 85307